

Marco Acerbis, 2005

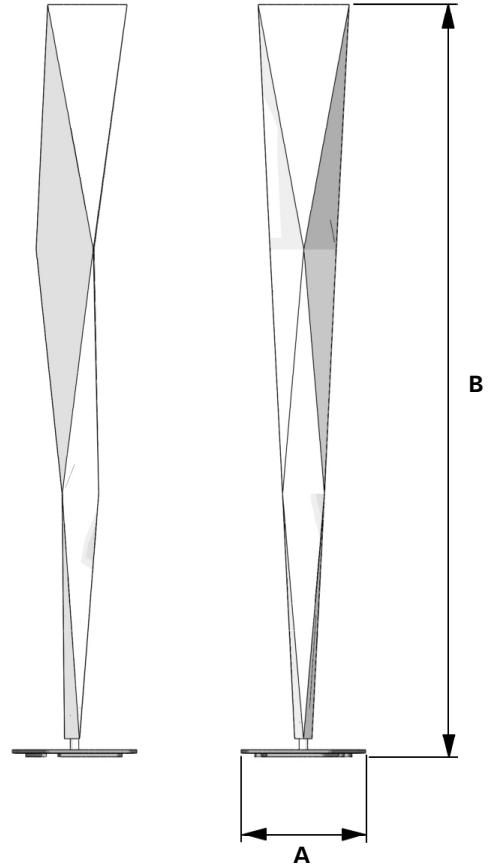

CODICE Code/Code Kode/Código	TENSIONE Voltage/Tension Spannung/Tensión	LAMPADINA Bulb/Ampoule Glühbirne/Bombilla	CARATTERISTICHE Features/Caractéristiques Merkmale/Características	DIMENSIONI in cm Dimensions in cm/Dimensions en cm Abmessungen in cm/Dimensiones en cm
5531	240V	1x230W max R7s (HA)	IP20	A: 32 - B: 194

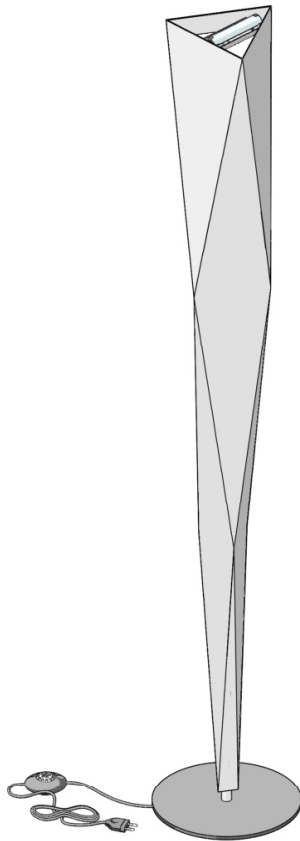

Conforme alla norma di riferimento EN60598-1 e EN60598-2-4 e alle Direttive vigenti Bassa Tensione 2006/95.
 In compliance with EN60598-1 and EN60598-2-4 and with current Low Voltage Directives 2006/95.
 Conforme à la norme de référence EN60598-1 et EN60598-2-4 et aux Directives Basse Tension 2006/95 en vigueur.
 Der Norm EN60598-1 und EN60598-2-4 und den geltenden Niederspannungsrichtlinien 2006/95 entsprechend.
 Conforme a la norma EN60598-1 y EN60598-2-4 y a las directivas de Baja Tensión 2006/95 vigentes.



Applicabile su superfici normalmente infiammabili.
 Can be applied to normally inflammable surfaces.
 Installable sur des surfaces normalement inflammables.
 Auf normalerweise entzündbaren Oberflächen montierbar.
 Aplicable sobre superficies normalmente inflamables.



Distanza minima tra apparecchio e oggetti illuminati.
 Minimum distance between fixture and illuminated objects.
 Distance minimale entre appareil et objets éclairés.
 Mindestabstand zwischen dem Gerät und den beleuchteten Gegenstände.
 Distancia mínima entre aparato y objetos iluminados.



Prima di ogni operazione sull'apparecchio, disinserire la tensione di rete.
 Before any operation on the fixture, please disconnect the power supply.
 Avant toute opération sur l'appareil déconnecter la tension de réseau.
 Vor jeder Montage oder Instandsetzung des Geräts den Strom ausschalten.
 Antes de efectuar cualquier operación sobre el aparato, desconectar la tensión de red.



In caso di danneggiamento del cavo di alimentazione, per la sostituzione contattare un rivenditore FontanaArte o personale qualificato.
 In case of damage to the feeding cable, please contact a FontanaArte dealer or qualified personnel for replacement.
 En cas d'endommagement du câble d'alimentation, pour le remplacement il faut contacter un revendeur FontanaArte ou un personnel compétent.
 Im Fall von Beschädigung des elektrischen Kabels, bitte Kontakt mit einem FontanaArte Händler oder mit einem qualifizierten Handwerker aufnehmen.
 Si el cable de alimentación estuviera dañado, contactar a un vendedor de FontanaArte o a personal cualificado para sustituirlo.

FontanaArte si riserva di apportare tutte le modifiche necessarie al miglioramento del presente prodotto in qualsiasi momento e senza preavviso.
 FontanaArte reserves the right to introduce all changes required for the improvement of the present product at any time and without prior notice.
 FontanaArte se réserve d'apporter à n'importe quel moment et sans préavis toute modification nécessaire pour l'amélioration du produit.
 FontanaArte kann jederzeit und ohne Vorankündigung die technischen und die strukturellen Merkmale verändern, um ihre Produkte zu verbessern.
 FontanaArte se reserva el derecho de efectuar las modificaciones que considera puedan mejorar este producto en cualquier momento y sin aviso previo.

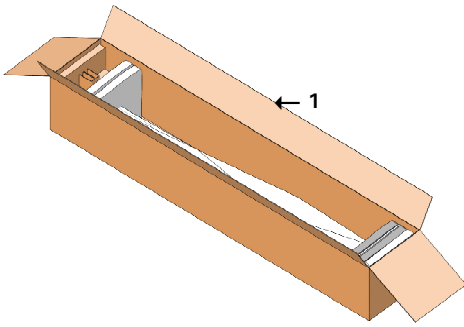

Aprire l'imballo (1), dopo averlo posizionato correttamente in base alle indicazioni riportate al suo esterno.

Open package (1), after positioning it correctly according to the indications on its external side.

Ouvrir l'emballage (1), après l'avoir positionné correctement selon les indications qui se trouvent sur son côté extérieur.

Die Verpackung (1) richtig nach den auf deren Außenseite angegebenen Anweisungen positionieren und öffnen.

Abrir el embalaje (1), después de haberlo colocado correctamente según las indicaciones marcadas en su lado exterior.

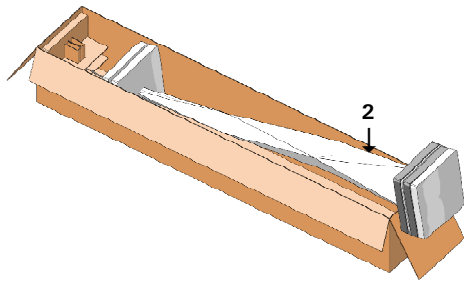

Spostare in parte il corpo lampada (2) senza estrarlo completamente dall'imballo. Maneggiare la scocca con cautela solo nella parte alta e bassa, non nella zona centrale.

Partially move lamp body (2) without extracting it completely from the package. Handle the lamp body with care grasping it only in its lower and upper parts, not in the central part.

Déplacer partiellement le corps de la lampe (2) sans l'extraire complètement de l'emballage. Manipuler le corps de la lampe avec précaution seulement dans sa partie supérieure et inférieure, non dans sa partie centrale.

Den Lampenkörper (2) teilweise bewegen und aus der Verpackung nicht vollständig herausziehen. Den Lampenkörper vorsichtig nur in der oberen und unteren Seite, nicht in der mittleren Zone, handhaben.

Desplazar parcialmente el cuerpo lámpara (2) sin extraerlo completamente del embalaje. Manejar el cuerpo lámpara cuidadosamente cogiéndolo en su parte superior e inferior, no en su parte central.

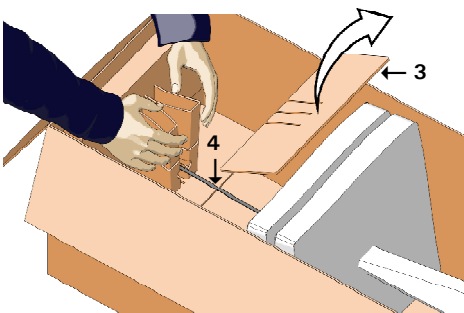

Rimuovere il settore in cartone (3) per potere sfilare il cavo (4), già collegato alla base.

Remove cardboard part (3) in order to withdraw cable (4), already connected to the base.

Enlever la partie en carton (3) afin de pouvoir extraire le câble (4), déjà connecté à la base.

Den Kartonteil (3) entfernen, um das Kabel (4) herauszuziehen, das mit der Basis schon verbunden ist.

Quitar la parte de cartón (3) para poder extraer el cable (4), ya conectado a la base.

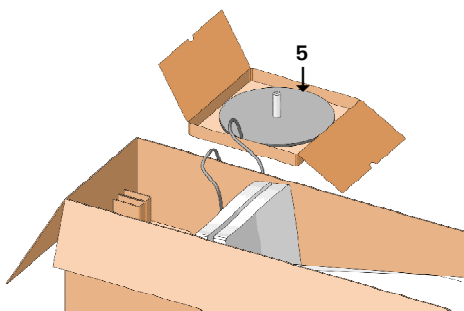

Estrarre la base (5) e posizionarla a terra.

Extract base (5) and lay it to the ground.

Extraire la base (5) et la positionner au sol.

Die Basis (5) entfernen und auf den Boden positionieren.

Extraer la base (5) y apoyarla en el suelo.

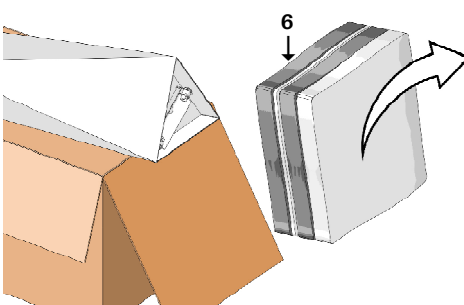

Rimuovere i cuscini di protezione (6) alle due estremità del corpo lampada.

Remove protection cushions (6) at the two edges of the lamp body.

Enlever les protections (6) aux deux extrémités du corps de la lampe.

Die Schutzläger (6) auf den zwei Enden des Lampenkörpers entfernen.

Quitar las protecciones (6) en las dos extremidades del cuerpo lámpara.

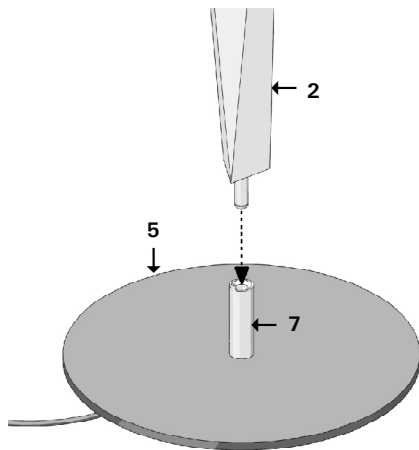

Estrarre completamente il corpo lampada (2) dall'imbollo e calzarlo nel perno (7), al centro della base (5), recuperando il cavo di alimentazione da sotto la base.

Extract lamp body (2) completely from the package and put it into pin (7), at the center of base (5); take the feeding cable from under the base.

Extraire complètement le corps de la lampe (2) de l'emballage et le placer dans le pivot (7), au centre de la base (5), en enlevant le câble d'alimentation de la partie inférieure de la base.

Den Lampenkörper (2) aus der Verpackung vollständig herausziehen und in den Stift (7) in der Mitte der Basis (5) positionieren und das Speisekabel aus der Unterseite der Basis nehmen.

Extraer completamente el cuerpo lámpara (2) del embalaje y ponerlo en el perno (7), en el centro de la base (5), recuperando el cable de alimentación por debajo de la base.

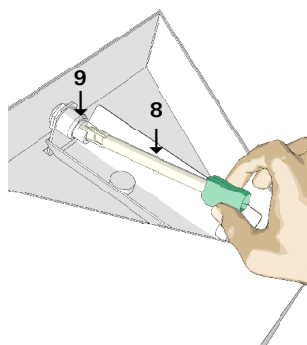

Inserire la lampadina (8) nel portalampada (9), facendo attenzione a non toccarla a mani nude.

Insert bulb (8) in lamp holder (9), avoiding touching it with bare hands.

Insérer l'ampoule (8) dans la douille (9), en faisant attention à ne pas la toucher avec les mains nues.

Die Glühbirne (8) in den Lampenkörper (9) positionieren; sie mit nackten Händen nicht berühren.

Introducir la bombilla (8) en el portalámpara (9), sin tocarla con las manos desnudas.

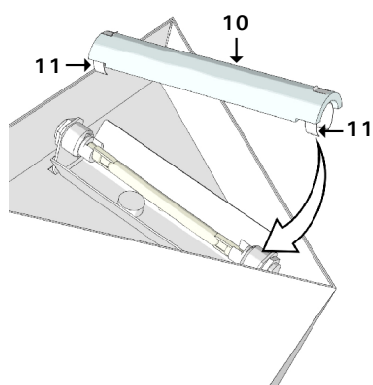

Agganciare il vetro di protezione (10) tramite le apposite molle (11).

Fasten protection glass (10) by means of proper springs (11).

Accrocher le verre de protection (10) à l'aide des ressorts appropriés (11).

Das Schutzglas (10) durch die dazu bestimmten Federn (11) befestigen.

Enganchar el vidrio de protección (10) mediante los muelles adecuados (11).

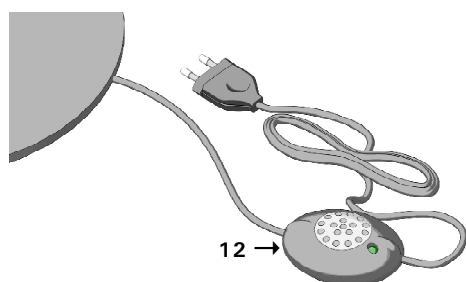

Accendere la lampada e regolare l'intensità luminosa tramite l'apposito dimmer (12).

ATTENZIONE: Per la pulizia dell'apparecchio, utilizzare esclusivamente un panno morbido leggermente imbevuto con acqua e alcol etilico o con detergente neutro. Non utilizzare per nessun motivo prodotti abrasivi, acidi, alcalini, ecc.

Switch on the lamp and adjust its light intensity by means of proper dimmer (12).

WARNING: To clean the fixture, only use a soft cloth slightly soaked with water and ethyl alcohol or neutral detergent. Never use abrasive, acid, alkaline products or similar products for any reason.

Allumer la lampe et régler l'intensité lumineuse à l'aide du gradateur de lumière adéquat (12).

ATTENTION: Pour le nettoyage de l'appareil, utiliser seulement un chiffon souple légèrement imbibé d'eau et d'alcool éthylique ou d'un détergent neutre. N'utiliser pour aucune raison de produits abrasifs, acides, alcalins, etc.

Die Lampe einschalten und die Lichtstärke durch den dazu bestimmten Dimmer (12) regulieren.

ACHTUNG: Zur Reinigung des Geräts ist es notwendig ein mit Wasser und Äthylalkohol befeuchtetes weiches Tuch anzuwenden. Abrasive, säurige, alkaline Produkte usw. nicht anwenden.

Encender la lámpara y regular la intensidad luminosa mediante el regulador de luz (12).

CUIDADO: Para limpiar el aparato, utilizar exclusivamente un paño suave ligeramente embebido en agua y alcohol etílico o en detergente neutro. No utilizar nunca productos abrasivos, ácidos, alcalinos, etc.